



Грязная вода



В быту



В коммунальном секторе



### РАБОЧИЙ ДИАПАЗОН

- Производительность до **400 л/мин** (24 м<sup>3</sup>/час)
- Напор до **13 м**

### ОГРАНИЧЕНИЯ ИСПОЛЬЗОВАНИЯ

- Глубина погружения до **5 мес.**  
(с кабелем питания соответствующей длины)
- Температура жидкости до **+40 °С**
- Проход твердых тел во взвешенном состоянии:
  - поскольку **Ø 30 мм** для ZXm 2/30-GM
  - поскольку **Ø 40 мм** для ZXm 2/40-GM
- Для продолжительного режима минимальное погружение:
  - **265 мм** для ZXm 2/30-GM
  - **275 мм** для ZXm 2/40-GM

### ПРАВИЛА ИСПОЛЬЗОВАНИЯ И БЕЗОПАСНОСТИ

Электронасосы комплектуются:

- длинный силовой кабель **5 мес.**
- вертикальный скользящий магнитный поплавковый переключатель уровня (регулируемый)
- шланговое соединение Ø 50 мм

EN 60335-1  
IEC 60335-1  
CEI 61-150

EN 60034-1  
IEC 60034-1  
CEI 2-3



### СЕРТИФИКАЦИЯ

Компания с сертифицированной системой менеджмента DNV ISO 9001: КАЧЕСТВО



### ИСПОЛЬЗОВАНИЕ И УСТАНОВКИ

Насосы **ZX2-GM** рекомендуются для дренажа **загрязненные воды** в бытовом и гражданском секторе для отвода грязной воды даже при наличии взвешенных твердых тел размером до Ø 40 мм. Они отличаются простотой установки и надежностью в стационарных установках с автоматическим управлением.

### ПАТЕНТЫ - БРЕНДЫ - МОДЕЛИ

- Патент № EP2313658
- Патент № IT0001428923

### КАЗНИ ПО ЗАПРОСУ

- Электронасосы с **10 м.**
  - Примечание: кабель питания длиной 10 м является обязательным для использования вне помещений в соответствии со стандартом EN 60335-2-41.
- Однофазные электронасосы без поплавкового выключателя
- Другое напряжение или частота 60 Гц

### ГАРАНТИЯ

2 года согласно нашим общим условиям продажи

**РАБОЧИЕ ХАРАКТЕРИСТИКИ И ТЕХНИЧЕСКИЕ ДАННЫЕ**

50 Гц n = 2900 об/мин

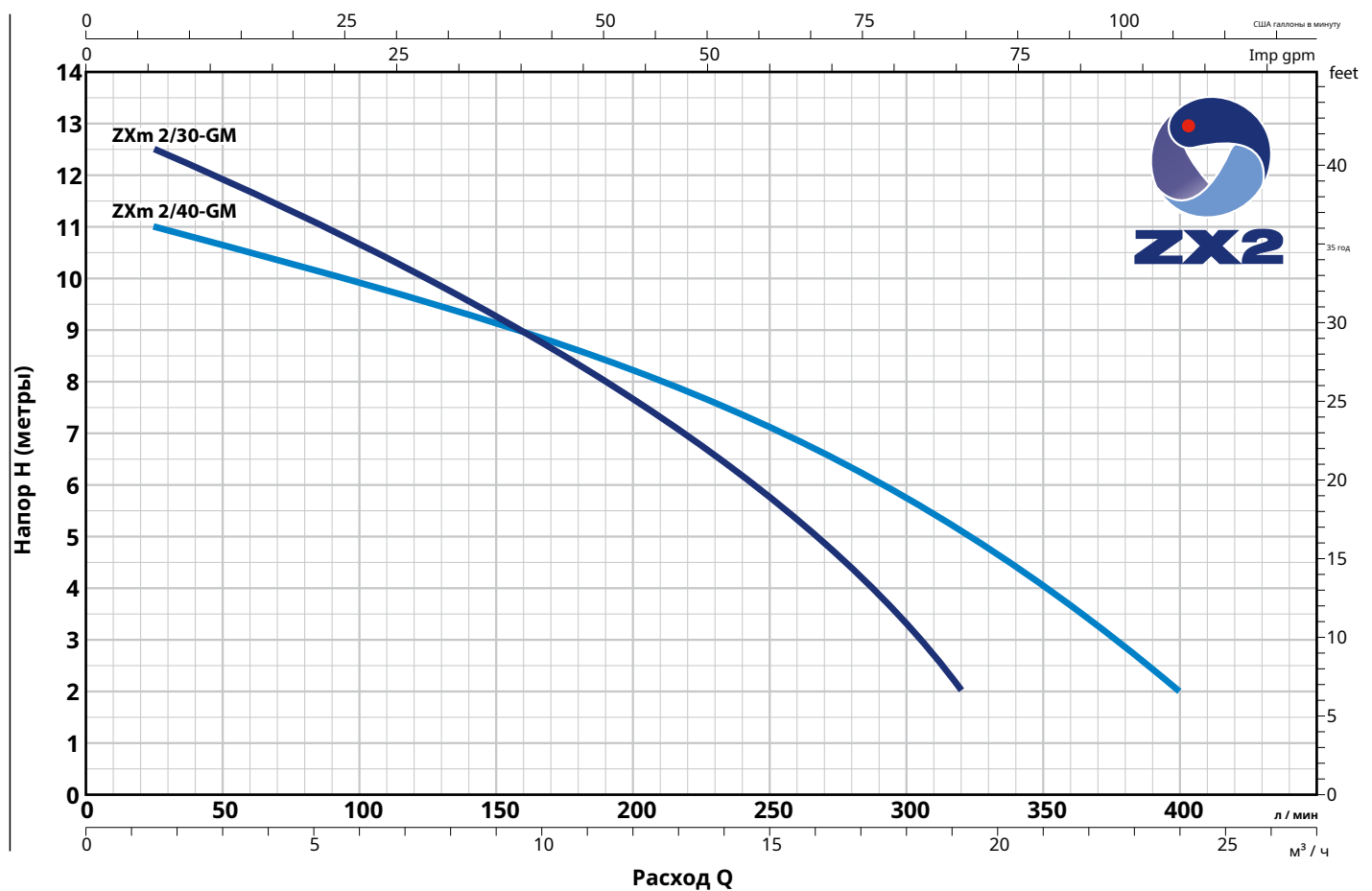

ТИП Однофазный	МОЩНОСТЬ (P2)		Q	0	1.5	3	6	9	12	15	18	19,2	21	24
	кВт	HP		0	25	50	100	150	200	250	300	320	350	400
ZXm 2/30-GM	0,55	0,75	H метры	13	12,5	11,8	10,6	9,3	7,6	5,8	3,3	2		
ZXm 2/40-GM	0,55	0,75		11,5	11	10,6	9,8	9,2	8,2	7,2	5,7	5,2	4	2

Q Производительность H - Общий манометрический напор

Допуск рабочих характеристик согласно EN ISO 9906 класс 3B.

**РАБОЧЕЕ КОЛЕСО VORTEX**

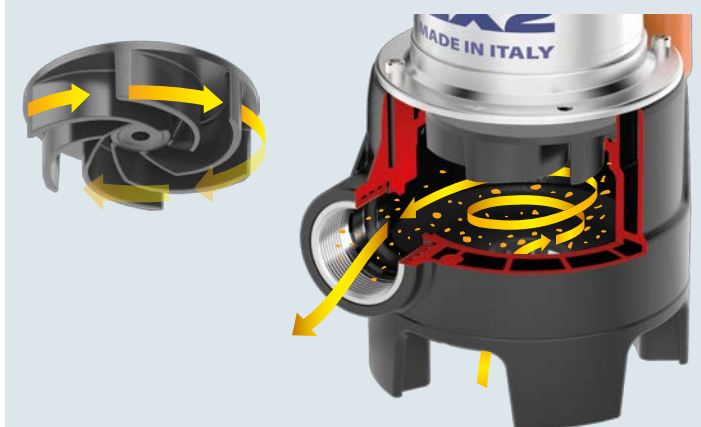

**ПЕРЕКЛЮЧАТЕЛЬ ДЛЯ АВТОМАТИЧЕСКОГО ИЛИ РУЧНОГО РАБОТЫ**





## РАЗМЕРЫ И ВЕС

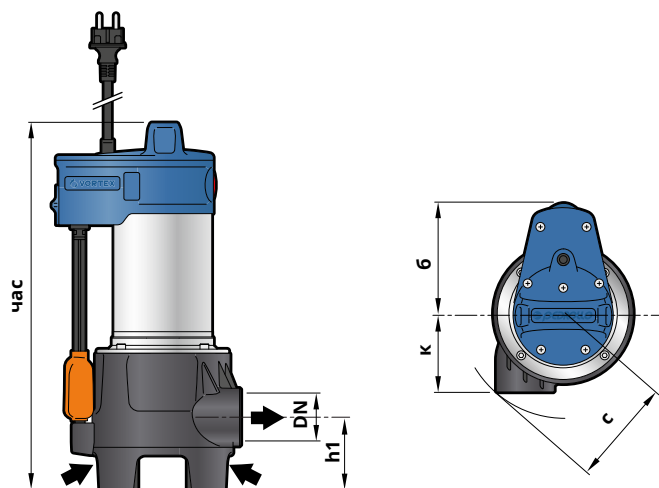

Типичная установка

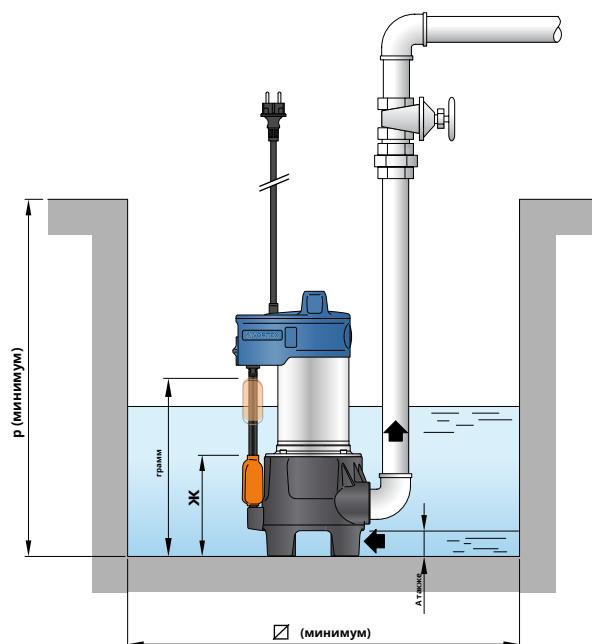

ТИП	ПАТРУБОК DN	Прохождение тв. частиц во взвешенном состоянии до	РАЗМЕРЫ мм										кг 1 ~
			к	б	с	h	h1	А также	Ж	грамм	Р	□	
ZXm 2/30-GM	1½"	Ø 30 мм	90	127	118	344	73	50	130	260	450	300	10,5
ZXm 2/40-GM						404	83						

## ПОТРЕБЛЯЕМЫЙ ТОК

ТИП	НАПРЯЖЕНИЕ	
	230 В	240 В
ZXm 2/30-GM	4.0 А	3.9 А
ZXm 2/40-GM	4.0 А	3.9 А

## ПАЛЛЕТИЗАЦИЯ

ТИП	Перевозка автотранспортом
	КОЛ-ВО НАСОСОВ
ZXm 2/30-GM	54
ZXm 2/40-GM	54